

**ПИЛА РУЧНАЯ ДИСКОВАЯ ЭЛЕКТРИЧЕСКАЯ
Е-513А**

**Паспорт
Е-513А.298251.001-60 ПС**

ВНИМАНИЕ!

УВАЖАЕМЫЙ ПОКУПАТЕЛЬ!

При покупке пилы ручной дисковой электрической (далее — электропила) требуйте проверки ее работоспособности пробным запуском и проверки соответствия комплектности разделу 3 настоящего паспорта.

Проверьте наличие и четкость оттиска пломбы предприятия-изготовителя.

Убедитесь, что в сервисной книжке поставлены: штамп магазина, дата продажи и подпись продавца.

Перед эксплуатацией электропилы внимательно изучите настоящий паспорт и инструкцию по безопасности.

В процессе эксплуатации соблюдайте требования настоящего паспорта.

1 ОСНОВНЫЕ СВЕДЕНИЯ ОБ ИЗДЕЛИИ

1.1 Пила ручная дисковая электрическая Е-513А (далее по тексту - электропила) предназначена для распиловки древесины, древесно-стружечных плит.

Рабочим инструментом электропилы является пильный диск.

Блок электроники электропилы обеспечивает плавный пуск двигателя.

1.2 Электропила Е-513А имеет Сертификат соответствия N РОСС RU.МЕ77.В02216, срок действия с 29.10.2003 г. по 09.01.2006 г.

Электропила соответствует требованиям нормативных документов: ГОСТ 12.2.013.0-91 (МЭК 745-1-82), ГОСТ 30682-2000 (МЭК 745-2-5-93), ГОСТ 12.2.030-2000, ГОСТ 17770-86, ГОСТ Р 51318.14.1-99, ГОСТ Р 51318.14.2-99, ГОСТ Р 51317.3.2-99, ГОСТ Р 51317.3.3-99.

1.3 Электропила изготовлена для работы в условиях умеренного климата в интервале температур от минус 15 до плюс 40°С и относительной влажности не более 80%.

Питание электропилы осуществляется от сети переменного тока напряжением 220 В, частотой 50 Гц; допускаемые отклонения: напряжения $\pm 10\%$, частоты $\pm 5\%$.

1.4 Транспортирование электропилы производится в закрытых транспортных средствах.

2 ОСНОВНЫЕ ТЕХНИЧЕСКИЕ ДАННЫЕ

2.1 Основные технические данные электропилы приведены в таблице 1.

Таблица 1

Наименование параметра	Значение
1 Номинальная потребляемая мощность, Вт	1500
2 Электродвигатель	однофазный коллекторный с двойной изоляцией S1 (продолжительный)
3 Режим работы по ГОСТ 183-74	II
4 Класс машины по ГОСТ 12.2.013.0-91	II
5 Диаметр пильного диска, мм	
- максимальный	200
- минимальный	185
6 Диаметр посадочного отверстия пильного диска, мм	32
7 Угол наклона пильного диска, град.	0-45
8 Глубина пропила, мм	0-70
9 Глубина пропила при 45°, мм	0-47
10 Частота вращения пильного диска, об/мин:	
- на холостом ходу	4100
- при номинальной потребляемой мощности	2800
11 Максимальная толщина корпуса пильного диска, тах, мм	1,8
12 Габаритные размеры (без шнура питания и линейки), мм:	
длина	390
ширина	256
высота	258
13 Масса (без шнура питания, линейки и пильного диска), кг, не более	5,5
14 Корректированный уровень звуковой мощности, дБА, не более	98*
15 Логарифмический уровень корректированного значения виброскорости, дБ, не более	119**
*Шумовые характеристики электропилы соответствуют ИСО 3744-94. Корректированный уровень звуковой мощности не более 98 дБА.	
**Вибрационные и силовые характеристики электропилы соответствуют требованиям ИСО 8662-1-88:	
а) расчетные параметры ускорения составляют не более 1,92 м/с ² ;	
б) усилие, воспринимаемое руками оператора, не более 100 Н.	

2.2 Сведения о содержании драгоценных и цветных металлов в электропиле приведены в таблице 2.

Таблица 2

Марка цветного металла или сплава	Количество, г	Место расположения
Серебро	0,04	Контакты выключателя
Алюминиевые сплавы: АК7ч (АЛ9) ГОСТ 1583-93	980	Рама, крышка неподвижного кожуха, планка фиксации подвижной части электропилы при выставке глубины пропила
АК7 (АК7) ГОСТ 1583-93	790	Сектор угла, кожух неподвижный, корпус редуктора
Медь М1 ГОСТ 1535-91	440	Пластины коллектора, обмотки якоря и статора, монтажные провода, шнур питания, радиатор блока электроники
Цинковые сплавы ЦА4М1 ГОСТ 25140-93	26	Щеткодержатели

3 КОМПЛЕКТНОСТЬ

3.1 Комплектность электропилы соответствует указанной в таблице 3.

Таблица 3

Наименование	Вариант, кол., шт.		Примечание
	1	2	
Электропила	1	1	
Ключ шестигранный	1	1	
Ключ	1	1	
Линейка	1	1	
Пильный диск с твердосплавными пластинами	1	-	Установлен на электропиле
Паспорт	1	1	
Перечень. Адреса гарантийных мастерских	1	1	
Инструкция по безопасности	1	1	
Сервисная книжка	1	1	
Упаковка	1	1	

4 УСТРОЙСТВО И ПРИНЦИП РАБОТЫ

4.1 Внешний вид электропилы показан на рисунках 1 и 2. Схема расположения составных частей и перечень, схема электрическая приведены в приложении А.

4.2 Установка глубины пропила производится подъемом или опусканием

нием подвижной части электропилы относительно основания 10. Фиксация глубины пропила выполняется гайкой 2.

Примечание - При наклонной распиловке значение глубины пропила, устанавливаемое по шкале 3, не совпадает с реальной глубиной пропила. В этом случае контроль выставленной глубины пропила выполнять каким-либо измерительным инструментом от основания 10 до нижней точки пильного диска.

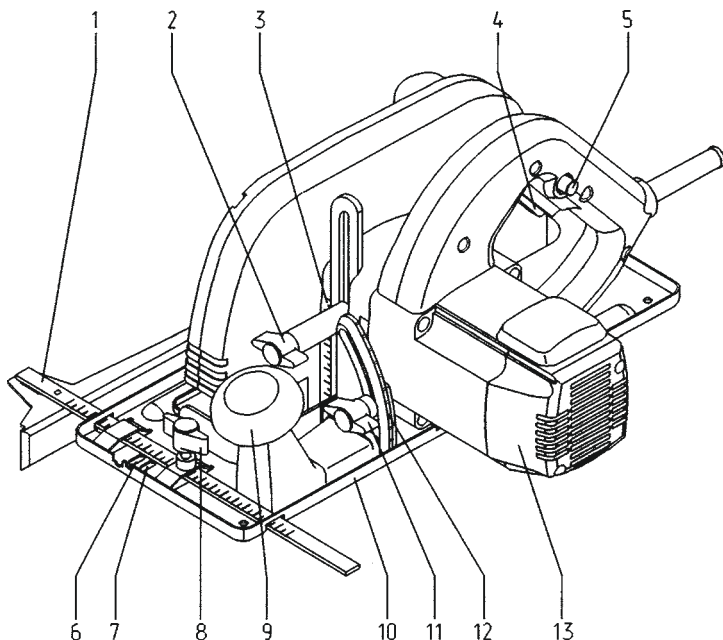

1 — линейка; 2 — гайка; 3 — шкала глубины пропила; 4 — клавиша; 5 — кнопка блокировки; 6 — направляющий паз; 7 — направляющий паз для угла наклона 45°; 8 — винт; 9 — ручка; 10 — основание; 11 — гайка; 12 — шкала угла наклона; 13 — крышка.

Рисунок 1 — Внешний вид электропилы

4.3 Для выполнения пропила под углом к базовой поверхности пиломатериала подвижную часть электропилы необходимо развернуть под углом к основанию 10. Угол наклона пильного диска контролируется по шкале 12. Фиксация подвижной части под установленным углом производится гайкой 11.

При необходимости точность выставки угла наклона проверить с помощью угломера.

4.4 Расклинивающий нож 17 предохраняет пильный диск 24 от зажима пиломатериалом.

4.5 Линейка 1 используется как базовый упор при распиловке параллельно к кромке заготовки.

Базовая плоскость линейки 1 устанавливается на требуемом расстоянии от пильного диска. Контроль выставленного размера произво-

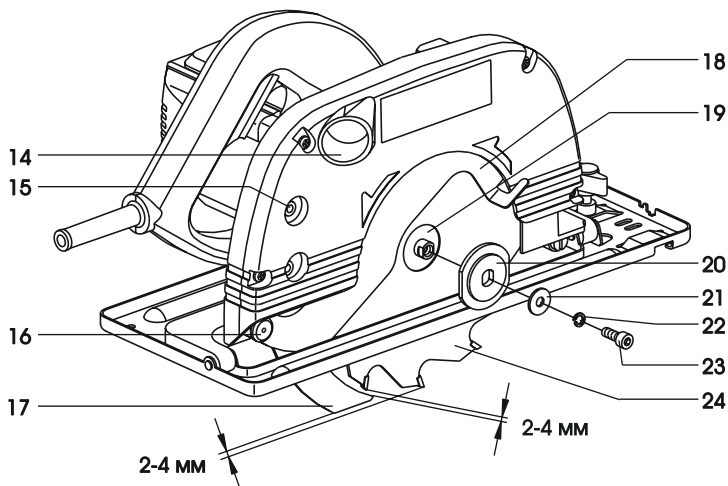

14 — патрубок; 15 — винт М6х16; 16 — ролик; 17 — нож; 18 — подвижный кожух; 19 — втулка; 20 — шайба зажимная; 21 — шайба; 22 — шайба пружинная; 23 — винт М6х16; 24 — пильный диск.

Рисунок 2 — Вид на электропилу со стороны пильного диска

дится по шкале, нанесенной на линейке. Отсчет размера ведется по направляющим пазам 6 или 7. Линейка закрепляется в основании винтом 8.

4.6 Паз 6 предназначен для визуального контроля движения электропилы по намеченной линии реза при вертикально расположенном пильном диске, а паз 7 - при наклоне пильного диска под углом 45°.

4.7 Включение электропилы осуществляется клавишей 4 выключателя. Конструкция выключателя обеспечивает блокировку выключенного положения с помощью кнопки 5.

4.8 Блок электроники 77 (см. приложение А рисунок А.1), установленный в электропилу, обеспечивает плавный пуск электродвигателя в течение времени от 1 до 2 с.

4.9 Конструкция патрубка 14 предусматривает возможность подключения пылесоса.

4.10 В связи с постоянным совершенствованием электропилы, она может иметь незначительные отличия от описания и рисунков, не ухудшающие ее потребительские свойства.

5 МЕРЫ БЕЗОПАСНОСТИ

5.1 ПРИ РАБОТЕ ЭЛЕКТРОПИЛОЙ НЕОБХОДИМО СОБЛЮДАТЬ МЕРЫ БЕЗОПАСНОСТИ, ИЗЛОЖЕННЫЕ В "ИНСТРУКЦИИ ПО БЕЗОПАСНОСТИ", А ТАКЖЕ ВЫПОЛНЯТЬ СЛЕДУЮЩИЕ ПРАВИЛА:

- РАБОТАТЬ ТОЛЬКО С УСТАНОВЛЕННЫМ ЗАЩИТНЫМ КОЖУХОМ;

- НЕ ПРИМЕНЯТЬ ПИЛЬНЫЕ ДИСКИ, КОТОРЫЕ НЕ СООТВЕТСТВУЮТ ХАРАКТЕРИСТИКАМ, ПРИВЕДЕННЫМ В РАЗДЕЛЕ 2;
- НЕ ФИКСИРОВАТЬ ПОДВИЖНЫЙ ЗАЩИТНЫЙ КОЖУХ В ОТКРЫТОМ ПОЛОЖЕНИИ;
- ОБЕСПЕЧИТЬ ФУНКЦИОНИРОВАНИЕ ПОДВИЖНОГО ЗАЩИТНОГО КОЖУХА БЕЗ ЗАЕДАНИЙ;
- ОБЕСПЕЧИТЬ БЕЗУПРЕЧНУЮ РАБОТУ ВСЕХ УСТРОЙСТВ, СЛУЖАЩИХ ДЛЯ ОГРАЖДЕНИЯ ПИЛ;
- НЕ ИСПОЛЬЗОВАТЬ ПИЛЬНЫЕ ДИСКИ, КОРПУС КОТОРЫХ ТОЛЩЕ ИЛИ РАЗВОД ЗУБЬЕВ КОТОРЫХ МЕНЬШЕ ТОЛЩИНЫ РАСКЛИНИВАЮЩЕГО НОЖА;
- ИСПОЛЬЗОВАТЬ РАСКЛИНИВАЮЩИЙ НОЖ ВСЕГДА, ЗА ИСКЛЮЧЕНИЕМ МОМЕНТА ВРЕЗАНИЯ;
- НЕ ПРИМЕНЯТЬ АБРАЗИВНЫЕ КРУГИ;
- ПРИ РАБОТЕ НЕОБХОДИМО ПОЛЬЗОВАТЬСЯ ПРОТИВОШУМНЫМИ НАУШНИКАМИ;
- ПРИ НАЛИЧИИ ПЫЛИ РАБОТАТЬ В ЗАЩИТНОЙ МАСКЕ;
- ПРИ РАСПИЛОВКЕ ПИЛЬНЫЙ ДИСК ПОДНОСИТЬ К ДЕТАЛИ ТОЛЬКО ПРИ ВКЛЮЧЕННОЙ ЭЛЕКТРОПИЛЕ;
- НЕ ОСТАНАВЛИВАТЬ ПРИНУДИТЕЛЬНО ПИЛЬНЫЙ ДИСК ПУТЕМ БОКОВОГО НАДАВЛИВАНИЯ НА НЕГО, ДОЖДИТЕСЬ ЕГО ОСТАНОВКИ;
- НЕ ПОЛЬЗОВАТЬСЯ ПИЛЬНЫМИ ДИСКАМИ С ТРЕЩИНАМИ НА ПОВЕРХНОСТИ;
- НЕ ПЕРЕГРУЖАТЬ ЭЛЕКТРОПИЛУ;
- НЕ КЛАСТЬ ЭЛЕКТРОПИЛУ ДО ПОЛНОЙ ОСТАНОВКИ ПИЛЬНОГО ДИСКА;
- НЕ ПРИМЕНЯТЬ ПИЛЬНЫЕ ДИСКИ ИЗ ВЫСОКОЛЕГИРОВАННОЙ БЫСТРОРЕЖУЩЕЙ СТАЛИ.

5.2 ЭЛЕКТРОИНСТРУМЕНТ ЯВЛЯЕТСЯ ИСТОЧНИКОМ МЕХАНИЧЕСКОЙ ВИБРАЦИИ.

РЕКОМЕНДУЕТСЯ ОДНОМУ ОПЕРАТОРУ В ТЕЧЕНИЕ СМЕНЫ РАБОТАТЬ НЕ БОЛЕЕ 1 ЧАСА 36 МИНУТ.

6 ПОДГОТОВКА ЭЛЕКТРОПИЛЫ К РАБОТЕ

6.1 Перед первоначальной эксплуатацией электропилы необходимо:

6.1.1 Провести расконсервацию: поверхность, покрытые консервационным маслом, протереть обтирочным материалом, смоченным нефрасом С 50/170 (бензином) ГОСТ 8505-80 и вытереть насухо.

6.1.2 После транспортирования электропилы в зимних условиях при работе в помещении выдержать ее при комнатной температуре не менее двух часов. Перед включением убедиться в полном высыхании влаги на электропиле.

6.1.3 Для снятия пильного диска, удерживая зажимную шайбу 20 от проворота с помощью специального ключа из комплекта поставки, отвер-

нуть винт 23 шестигранным ключом (из комплекта поставки) и снять зажимную шайбу 20. Отвести подвижный кожух 18 назад и снять пильный диск.

Установку пильного диска производить в обратном порядке так, чтобы направление движения режущих кромок зубьев совпадало с направлением стрелки на крышке неподвижного кожуха (рисунок 2).

7 ПОРЯДОК РАБОТЫ

7.1 Перед проведением работ необходимо:

- проверить вращение вала с рабочим инструментом (вращение от руки должно быть свободным);

- проверить наличие и исправность защитных кожухов, подвижный кожух 18, отведенный до упора или на произвольный угол, после его освобождения должен энергично возвращаться в исходное положение;

- перед пилением смолистых материалов протереть пильный диск обтирочным материалом, смоченным в керосине (во избежание прилипания смолы);

- установить расклинивающий нож 17 в соответствии с рисунком 2, ослабив два винта 15;

- сделать пробный запуск электропилы вхолостую. При наличии сильной вибрации диск заменить.

7.2 Установить электропилу на требуемую глубину пропила.

ВНИМАНИЕ!

Для предотвращения поломок электропилы и получения качественной поверхности реза выставлять глубину пропила такой, чтобы пильный диск выступал из-под пиломатериала не больше, чем на высоту зуба. Чем меньше зуб выступает из дерева, тем ровнее поверхность реза.

7.3 Для распиловки заготовки под углом к ее опорной поверхности установить пильный диск под необходимым углом относительно основания 10 электропилы.

7.4 Для выполнения пропила параллельно базовой (предварительно обработанной) кромке пиломатериала установить линейку 1 на требуемую ширину распиловки.

7.5 Для включения электропилы нажать кнопку 5 выключателя и, не отпуская ее, нажать клавишу 4. При этом электропилу надежно удерживать руками, так как при включении происходит рывок машины. Для отключения электропилы клавишу 4 отпустить.

7.6 Для выполнения операции распиловки включить электропилу на холостом ходу и после набора пильным диском полных оборотов приступить к работе.

При работе электропилу перемещать по обрабатываемому материалу с постоянной подачей, без перекосов и боковых усилий. Это уменьшит риск ее повреждения и продлит срок службы пильного диска и самой машины.

В случае заклинивания пильного диска в процессе распиловки электропилу следует немедленно отключить выключателем от электросети и освободить пильный диск. Затем кратковременно (на 3-5 секунд, не более) включить электропилу на холостом ходу и проверить искрение щеток на коллекторе. Наличие кругового огня свидетельствует о сгорании двигателя и в этом случае электропила подлежит ремонту. При от-

сутствии кругового огня рекомендуется включить электропилу на холостом ходу на 15-30 секунд для ускоренного охлаждения двигателя, после чего продолжить распиловку.

Во время работы следить, чтобы мелкие обрезки не попадали в зазор между пильным диском и кожухами. Если это произошло, необходимо отключить шнур питания электропилы от сети и удалить обрезки с помощью проволочного крючка.

7.7 При работе электропилой следить за подачей.

Чрезмерная подача приводит к падению оборотов, перегреву и преждевременному выходу из строя электродвигателя и редуктора.

7.8 После выхода пильного диска из распиленного материала, сразу отключить электропитание выключателем электропилы и дождаться остановки пильного диска.

Запрещается тормозить пильный диск путем бокового нажатия на какой-либо предмет.

7.9 После выполнения работы не класть электропилу до полной остановки пильного диска.

7.10 Периодически при отключенной от сети штепсельной вилке шнура питания проверять затяжку винта крепления пильного диска.

8 СВИДЕТЕЛЬСТВО О ПРИЕМКЕ, ПЛОМБИРОВАНИИ, КОНСЕРВАЦИИ И УПАКОВЫВАНИИ

Пила ручная дисковая электрическая Е-513А вариант комплектности _____ заводской номер _____, изготовлена и принята по техническим условиям Е-512АК.298251.402 ТУ и признана годной для эксплуатации.

Электропила подвергнута пломбированию, консервации и упаковке согласно требованиям, предусмотренным в действующей технической документации.

Дата изготовления и консервации “___” _____ 200 г.

Консервацию и упаковывание произвел _____
(подпись)

Начальник ОТК

МП _____
(личная подпись)

_____ (расшифровка подписи)

_____ (год, месяц, число)

9 СРОК СЛУЖБЫ

9.1 Срок службы электропилы 6 лет.

9.2 Указанный срок службы действителен при проведении плановых технических обслуживаний и при соблюдении потребителем требований настоящего паспорта и инструкции по безопасности.

9.3 По окончании срока службы возможно использование электропилы по назначению, если ее состояние отвечает требованиям безопасности и электропила не утратила свои функциональные свойства. Заключение выдается ремонтными мастерскими.

10 ГАРАНТИИ ИЗГОТОВИТЕЛЯ (ПОСТАВЩИКА)

10.1 Предприятие-изготовитель гарантирует соответствие электропилы требованиям технических условий Е-512АК.298251.402 ТУ при соблюдении владельцем условий эксплуатации, хранения и транспортирования, установленных настоящим паспортом.

10.2 Гарантийный срок эксплуатации электропилы 1 год со дня продажи в магазине.

Дата продажи должна быть проставлена в сервисной книжке и подтверждена печатью магазина и подписью продавца.

При отсутствии даты продажи или печати магазина, или подписи продавца гарантийный срок исчисляется с даты изготовления электропилы.

10.3 В случае выхода из строя электропилы в течение гарантийного срока эксплуатации по вине предприятия-изготовителя владелец имеет право на бесплатный ремонт.

Для гарантийного ремонта владельцу необходимо отправить электропилу с приложением настоящего паспорта и сервисной книжки в гарантийную мастерскую в жесткой транспортной упаковке, обеспечивающей сохранность изделия.

Удовлетворение претензий потребителей по изделиям с недостатками по вине изготовителя производится в соответствии с законом РФ "О защите прав потребителей".

Адреса гарантийных мастерских приведены в перечне ЕИФЮ.290816.001 Д.

При гарантийном ремонте срок гарантии электропилы продлевается на время ремонта и пересылки.

10.4 Данные гарантийные обязательства производителя действительны при соблюдении потребителем всех условий и правил эксплуатации, хранения и транспортирования электропилы, установленных настоящим паспортом.

10.5 Гарантийные обязательства производителя не распространяются:

- на сменный рабочий инструмент;
- на электропилы с повреждениями и неисправностями, вызванными действием непреодолимой силы (несчастный случай, пожар, наводнение, удар молнии и др.);
- на электропилы с повреждениями или неисправностями, указанными в таблице 4, возникшими в результате эксплуатации с нарушением требований разделов 5 и 6 паспорта, а также в результате естественного износа узлов и деталей вследствие чрезмерно интенсивной эксплуатации электропилы.

Гарантийные обязательства производителя также утрачивают силу в случае попытки потребителя отремонтировать электропилу самостоятельно, либо с привлечением третьих лиц, не уполномоченных производителем на проведение гарантийного ремонта.

Таблица 4

Причина неисправности	Внешнее проявление неисправности
1 Работа с перегрузкой электродвигателя	<ol style="list-style-type: none"> 1 Одновременное сгорание якоря и статора 2 Сгорание якоря с оплавлением изоляционных втулок 3 Сгорание статора с одновременным оплавлением изоляционных втулок якоря
2 Небрежное обращение с электропилой при работе и хранении	<ol style="list-style-type: none"> 1 Следы оплавления, трещины, вмятины на наружных поверхностях изделия 2 Повреждение шнура питания 3 Коррозия деталей изделия 4 Проникновение внутрь электропилы жидкостей и других предметов 5 Сильное загрязнение электропилы как внешнее так и внутреннее

10.6 Все виды ремонта и технического обслуживания производятся квалифицированным персоналом гарантийных ремонтных мастерских.

10.7 По истечении гарантийного срока эксплуатации рекомендуется проводить техническое обслуживание электропилы в объеме:

- проверка сопротивления изоляции в соответствии с ГОСТ 12.2.013.0-91, приложение 1;
- проверка состояния щеток: при длине менее 8 мм произвести замену;
- проверка состояния коллектора: при наличии окислов на поверхности коллектора протереть его салфеткой, смоченной в бензине;
- замена смазки в редукторе.

В дальнейшем техническое обслуживание производить через 6 месяцев в течение всего срока службы.

11 ДЕКЛАРАЦИЯ О КОНФОРМНОСТИ

Электропила E-513A соответствует следующим стандартам и нормативным документам: EN 50144-1:1998, EN 50144-2-5:1999 в соответствии с положениями директивы 98/37/ЕС.

12 ОХРАНА ОКРУЖАЮЩЕЙ СРЕДЫ

Пластмассовые детали маркируются для облегчения их сортировки и вторичной обработки.

Тираж 1500. Заказ 2698-2004. Типография ФГУП "Ижевский механический завод", г. Ижевск, ул. Промышленная, 8.

ПРИЛОЖЕНИЕ А
(справочное)

Иллюстрации и перечень сборочных единиц и деталей

1 Схема расположения составных частей электропилы Е-513А показана на рисунке А.1.

2 Электрическая схема электропилы Е-513А приведена на рисунке А.2.

3 Перечень составных частей электропилы приведен в таблице А.1.

Таблица А.1

Поз.	Наименование	Обозначение	Кол.
1	Линейка	Е-512АК.304134.402	1
2	Основание	Е-512АК.301314.022	1
3	Винт М4х45	ЕИФЮ.758161.012-06	1
4	Винт М6	ЕИФЮ.301612.404	1
5	Ручка	Е-512АК.724252.403	1
6	Гайка	М4-6G.05.016 ГОСТ 5929-70	5
7	Крышка	ЕИФЮ.714211.401	1
8	Гайка М6	ЕИФЮ.301613.402	2
9	Втулка	Е-512АК.713151.014	1
11	Винт	Е-512АК.758153.404	1
12	Амортизатор	Е-512АК.753691.403	1
13	Шайба	Е-512АК.711151.408	1
14	Сектор угла	Е-512АК.733141.402	1
15	Болт	Е-313.758151.019-02	1
18	Винт	М6-6ex16.88.35.019 ГОСТ 11738-84	3
19	Шайба	6.65Г.06 ГОСТ 6402-70	1
20	Шайба	С6.04.019 ГОСТ 6958-78	3
21	Шайба	Е-512АК.758498.401	1
22	Пила дисковая с твердосплавными пластинками	200х32	1
23	Втулка	Е-512АК.713491.403	1
24	Планка фирменная		1
25	Крышка	Е-512АК.735224.415	1
26	Винт М5х14	ЕИФЮ.758161.013-01	4
27	Кольцо	В40.65С2ВА Хим.Фос.прм ГОСТ 13942-86	1
28	Кольцо	Е-512АК.754152.425	1
29	Ось	Е-512АК.715111.412	2
30	Ось	Е-512АК.711341.406	2
31	Ролик	Е-512АК.711151.407	2
32	Кожух	Е-512АК.305141.402	1
33	Пружина	Е-512АК.753553.401	1
34	Винт М4х8	ЕИФЮ.758161.012	3
35	Стакан	Е-512АК.304111.001	1
36	Кольцо	Е-512АК.712272.401	1
37	Винт	2М5-6ex10.58.019 ГОСТ 17475-80	6
38	Вал-шестерня	Е-512АК.721126.003	1
40	Подшипник	941/10 ГОСТ 4060-78	1
41	Кожух неподвижный	Е-512АК.735224.414	1

Продолжение таблицы А.1

Поз.	Наименование	Обозначение	Кол.
42	Кольцо	Е-512АК.735651.401	1
43	Нож	Е-512АК.741324.403	1
44	Корпус редуктора	Е-512АК.731253.402	1
45	Кольцо	Е-512АК.712351.401	1
46	Якорь	Е-512АК.684244.008-03	1
48	Болт	Е-512АК.758165.401	1
49	Подшипник	6-80101 ГОСТ 7242-81	1
50	Кольцо	В12.65С2ВА Хим. Фос. прм ГОСТ 13942-86	1
51	Вентилятор	Е-512АК.303664.412	1
52	Шайба защитная	ЕИФЮ.711351.006	1
53	Подшипник	76-80029 ГОСТ 7242-81	1
54	Втулка	ЕИФЮ.754176.409	1
55	Диафрагма	Е-512АК.712447.405	1
56	Статор	ЕИФЮ.684214.005-01	1
57	Корпус двигателя	Е-512АК.731321.401	1
58	Гайка	М3-6G.5.016 ГОСТ 5927-70	2
59	Шайба	С3.04.019 ГОСТ 10450-78	2
60	Щетка	ЕИФЮ.685224.403-01	2
61	Щеткодержатель	ЕИФЮ.741565.404	2
62	Винт М5х25	ЕИФЮ.758161.013-02	4
63	Пружина	ЕИФЮ.753572.405	2
64	Шайба	С4.04.019 ГОСТ 10450-78	2
65	Винт специальный	ЕИФЮ.758162.402	2
66	Винт	М3-6ех14.58.016 ГОСТ 17473-80	2
67	Крышка	Е-512АК.735224.419	1
68	Винт самонарезающий 4х12	ЕИФЮ.758181.402	2
69	Накладка	Е-512АК.735224.417	1
70	Винт самонарезающий 4х16	ЕИФЮ.758161.018-01	7
71	Конденсатор	WXPС-334М-03-80 или F 1774-433-2200 или В32923-А2334-М	1
72	Выключатель	26SR 16А 13 (8А,250 В) или MS-2 мод. 2412 (8А, 250В)	1
73	Планка фирменная		1
74	Пластина	ИЭ1036Э.01.00.05	1
75	Трубка защитная	ЕИФЮ.723171.401	1
76	Шнур питания		1
77	Блок электроники	Е-513А.421413.009	1

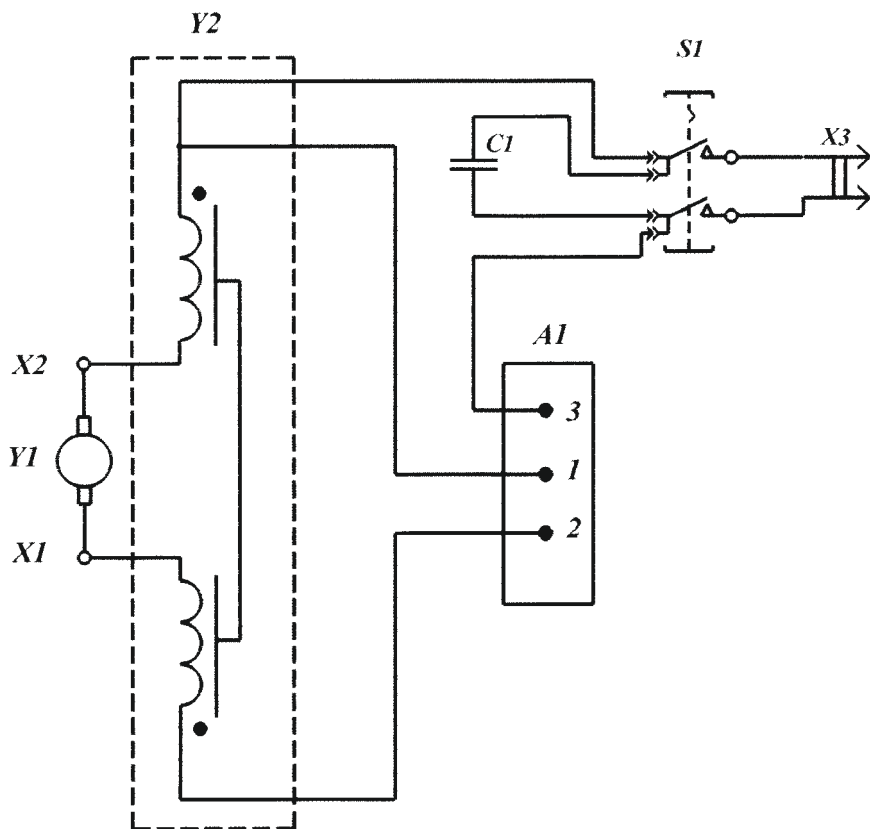

A1 - блок электроники; Y1 - якорь; Y2 - статор; S1 - выключатель; C1 - конденсатор; X1, X2 - щеткодержатель; X3 - шнур питания.

Рисунок А.2 – Электропила. Схема электрическая