

№ на схеме	Код	Наименование детали	Типоразмер	К-во шт/изд
1	09.02.00.01.00	Ручка боковая		1
2	09.03.02.03.00	Кнопка фиксатора шпинделя		1
3	09.03.02.04.00	Пружина фиксатора шпинделя		1
4	09.03.02.05.00	Фиксатор шпинделя		1
5	00.02.03.01.32	Винт	4x43	4
6	00.01.02.01.01	Подшипник роликовый	HK1210	1
8	09.03.01.05.00	Колесо зубчатое коническое	Z=49	1
9	00.02.04.01.02	Винт	M4x12	3
10	00.02.02.01.04	Шайба гроверная	Ø4	3
11	09.03.01.04.00	Шайба фиксирующая		1
12	00.01.01.01.15	Подшипник шариковый	6202RZ	1
14	09.03.01.02.00	Шпиндель	Ø12	1
15	09.03.01.01.00	Крышка редуктора		1
16	00.02.02.01.05	Шайба гроверная	Ø5	4
17	00.02.04.01.03	Винт	M5x15	4
18	09.02.01.01.00	Кожух защитный	Ø230	1
19	00.02.04.01.07	Винт	M8x25	1
20	09.02.00.02.00	Фланец опорный шлифкруга		1
21	09.02.00.03.00	Гайка прижимная шлифкруга		1
22	09.01.04.01.00	Ключ специальный		1
23	09.03.02.01.00	Корпус редуктора		1
24	00.02.01.01.08	Гайка шестигранная	M8	1
25	00.02.02.01.08	Шайба гроверная	Ø8	1
26	09.03.02.06.00	Шестерня коническая	Z=12	1
27	00.01.01.01.21	Подшипник шариковый	6201Z	1
28	00.02.99.01.01	Кольцо стопорное	A32	1
29	09.04.02.01.00	Якорь с вентилятором		1
30	09.04.00.01.00	Диафрагма		1
31	00.01.01.01.03	Подшипник шариковый	629Z	1
32	09.04.02.02.00	Втулка резиновая		1
33	09.04.00.06.00	Ручка-накладка		1
34	09.04.00.07.00	Кнопка-фиксатор рукоятки поворотной		1
35	09.04.00.08.00	Пружина фиксатора рукоятки		1
36	00.10.04.01.01	Конденсатор	0,33мкФ МЕХ GPF 40/85/21	1
37	00.10.07.01.01	Блок электронный	XS-12/D3 12(12)/250	1
38	00.10.01.01.01	Выключатель в сборе	KEDU HY44BC	1
39	00.02.03.01.02	Винт	4x12	2
40	09.04.00.04.00	Планка фиксации шнура		1
41	09.04.00.05.00	Ручка		1
42	00.02.03.01.04	Винт	4x16	4
43	09.04.03.01.00	Щёткодержатель		2
44	09.04.03.02.00	Щётка электрическая		2
45	09.04.03.03.00	Колпачок щёткодержателя		2
46	09.04.00.02.00	Корпус двигателя		1
47	09.04.01.00.00	Статор в сборе		1

ГРУППА КОМПАНИЙ
ИНТЕРСКОЛ

Каталог запасных частей изделия

Действителен с 01.11.2003 г.

МАШИНА РУЧНАЯ ЭЛЕКТРИЧЕСКАЯ
УГЛОШЛИФОВАЛЬНАЯ

УШМ-2300М

№ на схеме	Код	Наименование детали	Типоразмер	К-во шт/изд
48	00.02.03.01.33	Винт	4x74	2
49	00.10.02.01.02	Шнур питания с вилкой	H05VV-F 2x1,00мм ²	1
50	09.04.00.03.00	Трубка защитная шнура		1

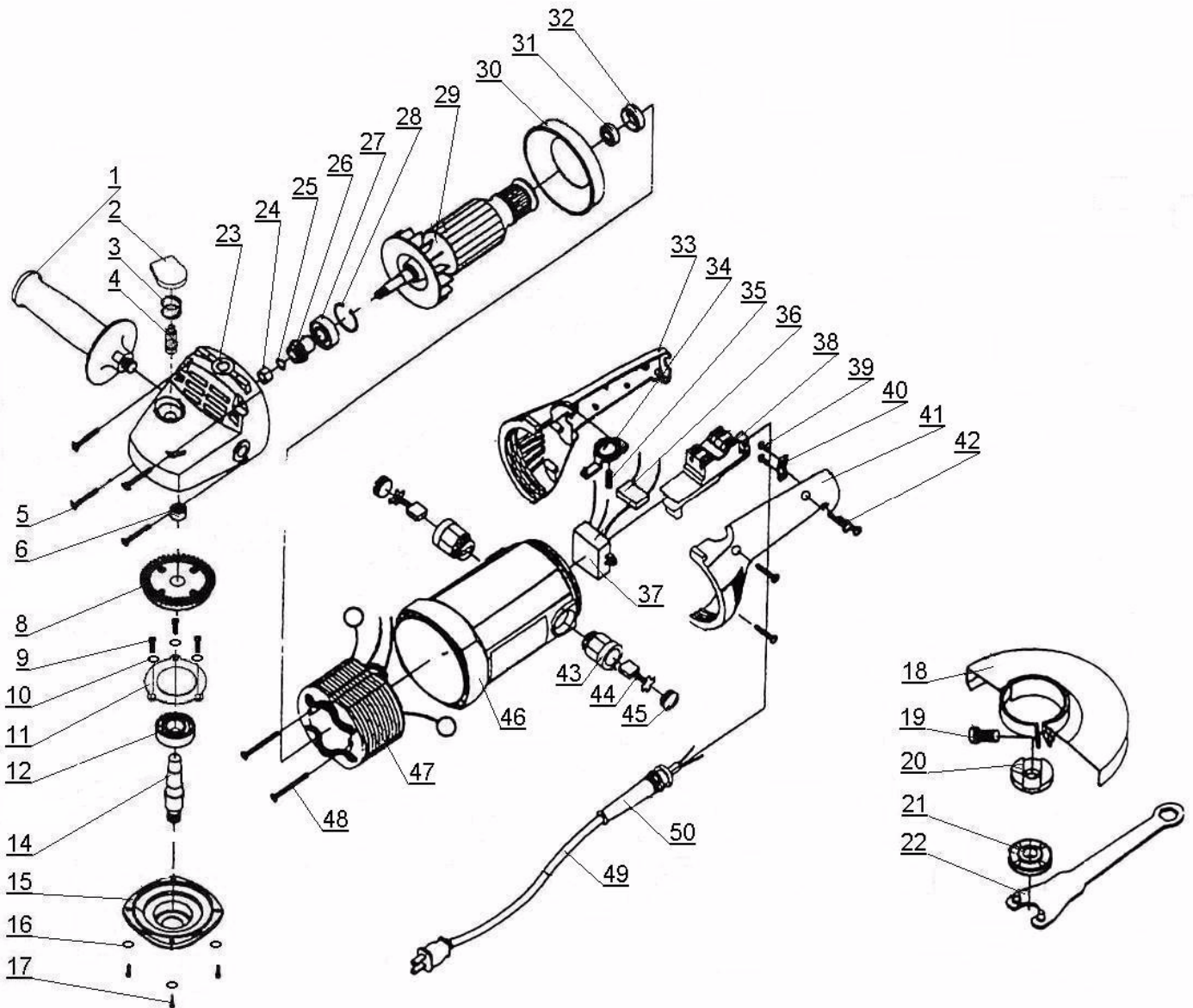

ГРУППА КОМПАНИЙ
ИНТЕРСКОЛ

Действителен с 01.11.2003 г.

Каталог запасных частей изделия

МАШИНА РУЧНАЯ ЭЛЕКТРИЧЕСКАЯ
УГЛОШЛИФОВАЛЬНАЯ

УШМ-2300М