

№ на схеме	Код	Наименование детали	Характеристика	К-во шт/изд
1	00.02.04.01.16	Винт	M5Lx20	1
2	00.20.20.02.03	Патрон сверлильный	3/8-24UNF, 0,8-10мм	1
3	336.03.00.01.00	Кольцо-регулятор момента		1
4*	336.03.00.00.00	Редуктор в сборе		1
5	00.02.04.01.13	Винт	M3x5	2
6	00.02.02.01.09	Шайба пружинная	Ø3	2
7	336.04.00.02.00	Шестерня	m=0.6,z=12	1
Д	336.04.00.00.00	Электродвигатель в сборе	Поз.5,6,7,8	1
8	336.04.00.03.00	Электродвигатель	INTER, 10,8V /550#, 7110-107501	1
9	336.05.00.02.00	Корпус		1
10	336.05.00.01.00	Клавиша переключения скорости		1
11	216.05.00.04.00	Пружина пластинчатая		1
12	331.04.00.01.00	Светодиод подсветки		1
13	336.05.00.03.00	Кнопка реверса		1
14	336.04.01.00.00	Выключатель	JINYUAN JV08-6B 5<15A 24V DC/5E4	1
15	336.04.01.01.00	Провод - Двигатель +	18AWG 1007 300V 80 °C длина 110мм	1
16	336.04.01.02.00	Провод - Двигатель -	18AWG 1007 300V 80 °C длина 110мм	1
17	336.04.01.03.00	Провод - Выключатель +	18AWG 1007 300V 80 °C длина 40мм	1
18	336.04.01.04.00	Провод - Выключатель -	18AWG 1007 300V 80 °C длина 40мм	1
19	336.04.01.05.00	Пластина контактная		1
20	336.05.00.04.00	Корпус накладка		1
21	00.02.03.01.51	Винт	3x12	8
22	00.02.03.01.59	Винт	2,5x10	2
23	336.02.03.00.00	Батарея аккумуляторная	1015Л , 10,8V DC, Li-ion, 1500 mAh	2
24	336.02.02.00.00	Устройство зарядное в сборе	УЗ 10,8/1,6Л , 220В, 30Вт, ток зарядки-1,6А, V=12,9В	1

*Поз. 4 - Редуктор в сборе арт. **336.03.00.00.00** – поставляется только в сборе.

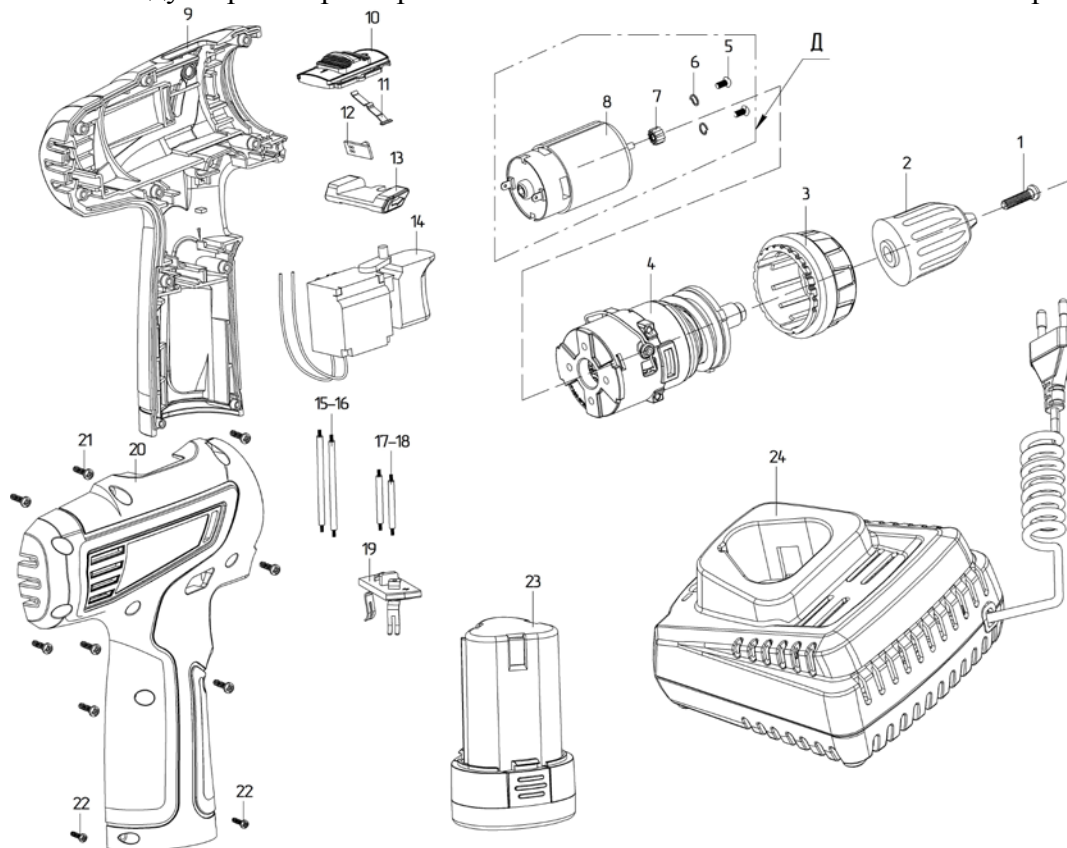

ИНТЕРСКОЛ

Каталог запасных частей изделия

Действителен с:
16 ФЕВРАЛЯ 2015г.

МАШИНА РУЧНАЯ
ЭЛЕКТРИЧЕСКАЯ
АККУМУЛЯТОРНАЯ

ДА-10/10,8МЗ